

PEPPina

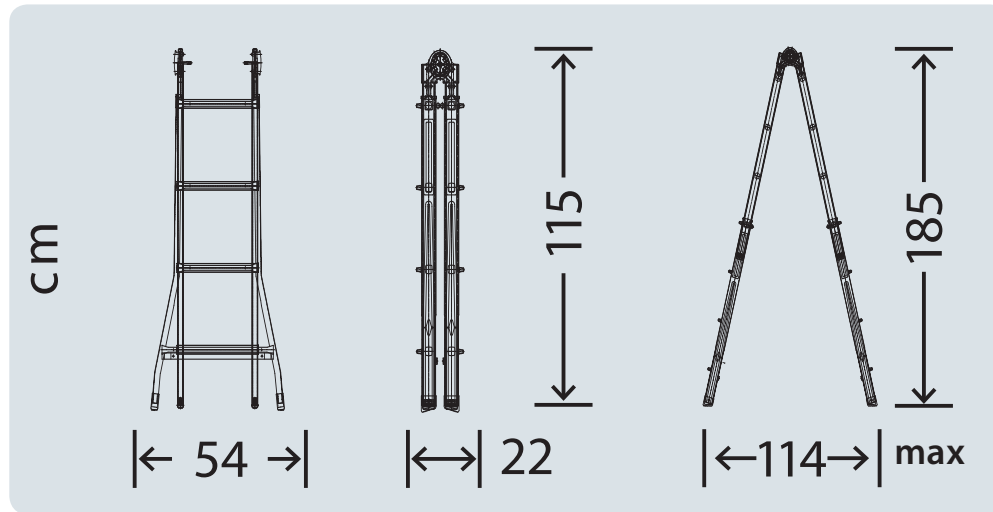

La telescopica italiana

Scala telescopica mista acciaio-alluminio
Échelle télescopique multifonction mixte acier-aluminium
Telescopic mixed ladder

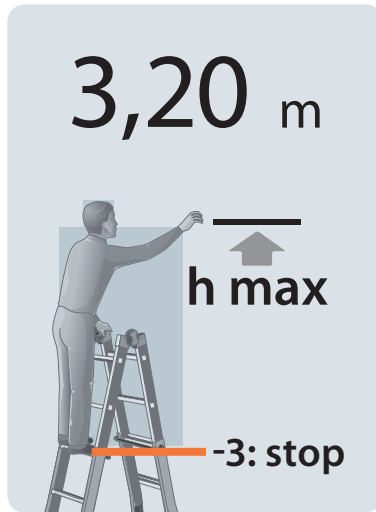
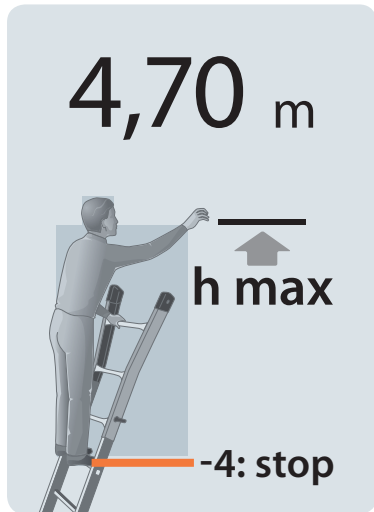

5 ANNI GARANZIA
GARANTIE ANS
YEARS WARRANTY

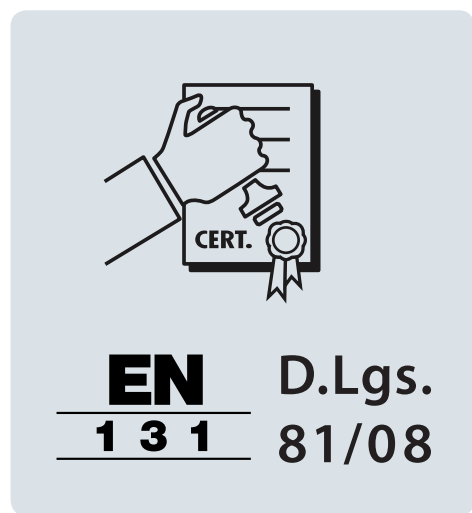

Modello Modèle Model	Codice Réf. Ref.	Stops	Height 1 m	Height 2 m	H x L x P m	Width m	Depth m	Thickness mm	Weight kg	Volume m ³
MEDIA	AM100	4+4	3,20	4,70	1,15x0,54x0,22	1,92	3,79	60x22	13,30	0,14
GIGANTE	AM300	5+5	3,70	5,70	1,41x0,63x0,22	2,45	4,83	60x22	15,50	0,19



www.gierrescale.com

Manuale d'uso e manutenzione delle scale telescopiche

Operating and maintenance instructions for ladders

Informations à l'attention des utilisateurs d'échelles

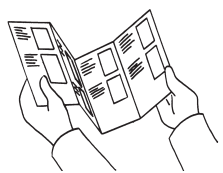

Prima di utilizzare il prodotto leggere attentamente le istruzioni e conservarle
Before use, read carefully instructions and keep
Avant toute utilisation: lire attentivement la notice et la conserver

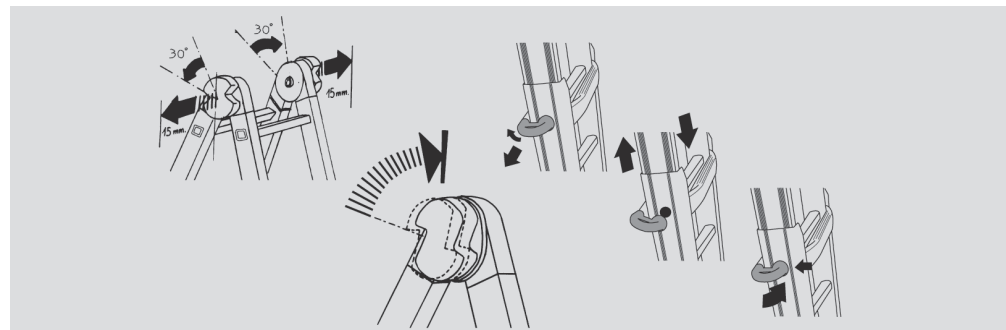

Apertura scala | Ladder opening | Ouverture de l'échelle

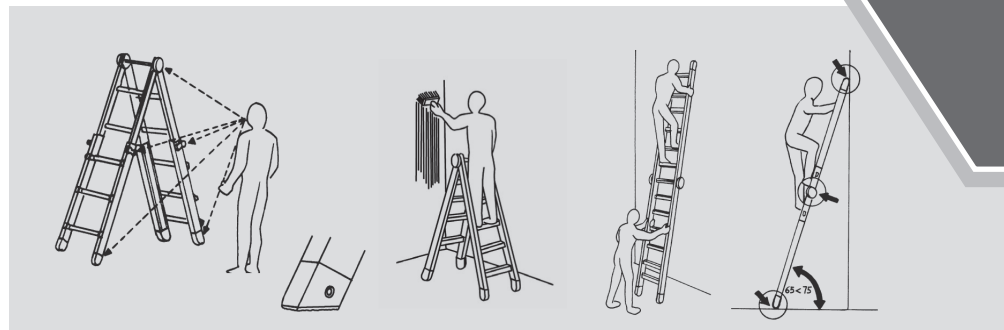

Controllo e utilizzo della scala | Control and use of ladder | Contrôle et utilisation de l'échelle

Prima dell'uso

1. Assicurarsi che si è in condizioni fisiche sufficienti per utilizzare la scala. Alcune patologie o medicinali, l'abuso di alcool o il consumo di droghe possono rappresentare un pericolo.
2. Nel trasporto della scala sul tetto di un'auto o furgone, assicurarsi che sia fissata in modo da evitare qualsiasi danno.
3. Esaminare la scala al momento della consegna e prima dell'utilizzo per confermare il buono stato e il funzionamento corretto di tutte le sue componenti.
4. Verificare prima di ogni utilizzo che la scala non sia danneggiata e che possa essere utilizzata in completa sicurezza.
5. Per gli utilizzatori professionisti è richiesta una ispezione periodica regolare.
6. Assicurarsi che la scala sia adatta all'utilizzo specifico.
7. Non utilizzare scale danneggiate.
8. Rimuovere qualsiasi residuo dalla scala, come pittura secca, grasso, oli, fango (o neve).
9. Prima dell'utilizzo del prodotto in ambito professionale è necessario procedere ad una valutazione dei rischi in virtù della legislazione del paese di utilizzo.

Posizionamento della scala

10. La scala deve essere posizionata nella posizione appropriata, per esempio secondo l'angolo di inclinazione corretta, i gradini e i pioli paralleli a terra per le scale singole oppure aperta completamente per le scale doppie.
11. I dispositivi di blocco devono essere completamente fissati prima dell'utilizzo.
12. La scala deve essere posizionata su una superficie piana regolare e fissa.

13. La scala d'appoggio deve poggiare su una superficie piana e solida o che venga stabilizzata prima dell'utilizzo per garantire la stabilità.
14. La scala non deve mai essere posizionata su un livello elevato (tipo sopra ad un macchinario).
15. Posizionando la scala, prevedere l'eventuale rischio di collisione con veicoli, porte o pedoni - Assicurare le porte e le finestre del cantiere se possibile.
16. Identificare qualsiasi rischio elettrico sul cantiere, per esempio delle linee aeree o altre attrezzature elettriche esposte.
17. La scala deve poggiare sui suoi tappi/piedini non su gradini o pioli.
18. La scala non deve essere posizionata su superfici scivolose (specchi, superfici lucide o solide contaminate) a meno che non ci siano delle misure efficaci supplementari per evitarne lo scivolamento o assicurarsi che le superfici siano sufficientemente pulite.

Durante l'uso

19. Non oltrepassare la portata massima totale per la scala utilizzata.
20. Non tentare di raggiungere un punto troppo lontano, l'utilizzatore dovrebbe avere il punto vita tra i due montanti della scala e i due piedi sullo stesso gradino/piolo per la durata del suo compito.
21. Stabilizzare la scala d'appoggio durante la fase di discesa.
22. Non utilizzare una scala doppia per accedere ad un altro livello.
23. Non stare sui 3 gradini superiori di una scala d'appoggio.
24. Non sostare sui due gradini superiori di una scala doppia senza piattaforma né barra di sostegno all'altezza delle mani/ginocchia.
25. Non sostare sui 4 gradini superiori di una scala doppia prolungata da una scala a sfilo.
26. Conviene utilizzare una scala per piccoli lavori di breve durata.
27. Utilizzare scale di materiali non conduttori per i lavori che devono essere utilizzati sotto tensione elettrica.

28. Non utilizzare la scala con condizioni meteorologiche sfavorevoli (vento forte).
29. Prendere precauzioni necessarie perché i bambini non giochino sulla scala.
30. Assicurare le porte e le finestre sul cantiere se possibile.
31. Salire e scendere con la scala di fronte a sé.
32. Aggrapparsi fermamente alla scala salendo e scendendo.
33. Non utilizzare la scala come un ponte.
34. Indossare scarpe appropriate per salire sulla scala.
35. Evitare qualsiasi costrizione laterale eccessiva come l'uso di un trapano o di cemento.
36. Non restare troppo tempo sulla scala senza interruzioni regolari (la stanchezza rappresenta un rischio).
37. Per accedere ad un livello superiore conviene allungare la scala d'appoggio a oltre 1 mt min. al di sopra del punto da raggiungere.
38. L'attrezzatura che viene indossata deve essere leggera e facile da impugnare.
39. Evitare i lavori sulle scale doppie apribili che richiedono un carico laterale (per esempio per forare materiali duri come il cemento).
40. Tenersi con una mano alla scala durante l'utilizzo del lavoro oppure se non fosse possibile, prendere altre misure di sicurezza.

Dopo l'uso

41. Le riparazioni e le manutenzioni devono essere effettuate da una persona competente e in accordo con le istruzioni d'uso del produttore.
42. Assicurarsi della buona protezione della scala contro eventuali choc al momento del trasporto e del riordino; conservare la scala al riparo dalle intemperie.
43. Le scale usate per fini professionali devono essere regolarmente controllate da una persona qualificata a tale scopo come previsto dal regolamento aziendale sulla sicurezza sul lavoro.

Before use

1. Ensure that you are fit enough to use a ladder. Certain medical conditions or medication, alcohol or drug abuse could make ladder use unsafe.
2. When transporting ladders on roof bars or in a truck, ensure they are suitably placed to prevent damage.
3. Inspect the ladder after delivery and before first use to confirm conditions and operation of all parts.
4. Visually check the ladder is not damaged and is safe to use at the start of each working day when the ladder is to be used.
5. For professional users regular periodic inspection is required.
6. Ensure the ladder is suitable for the task.
7. Do not use damaged ladder.
8. Remove any contamination from the ladder, such as wet paint, mud, oil or snow.
9. Before using a ladder at work a risk assessment should be carried out respecting the legislation in the country of use.

Positioning and erecting the ladder

10. Ladder shall be erected at the correct position, such as the correct angle of leaning ladder (angle of inclination approximately 1:4) with the rungs or treads level and complete opening of a standing ladder.
11. Locking devices, if fitted, shall be fully secured before use.
12. Ladder shall be on an even, level and unmoveable base.
13. Leaning ladder should lean against a flat non-fragile surface and should be secured before use, e.g. tied or use of a suitable stability device.

14. Ladder shall never be repositioned from above.
15. When positioning the ladder take into account risk of collision with the ladder e.g. from pedestrians, vehicles or doors. Secure doors (not fire exits) and windows where possible in the work area.
16. Identify any electrical risks in the work area, such as overhead lines or other exposed electrical equipment.
17. Ladder shall be stood on its feet, not the rungs or steps.
18. Ladder shall not be positioned on slippery surfaces (such as ice, shiny surfaces or significantly contaminated solid surface) unless additional effective measures are taken to prevent the ladder slipping or ensuring contaminated surfaces are sufficiently clean.

Using the ladder

19. Do not exceed the maximum total load for the type of ladder.
20. Do not overreach; user should keep their belt buckle (navel) inside the stiles and both feet on the same step/rung throughout the task.
21. Stabilize the leaning ladder while stepping off.
22. Do not use standing ladders for access to another level.
23. Do not stand on the top three steps/rungs of a leaning ladder.
24. Do not stand on the top two steps/rungs of a standing ladder without a platform and hand/knee rail.
25. Do not stand on the top four steps/rungs of a standing ladder with an extending ladder at the top.
26. Ladders should only be used for light work of short duration.
27. Use non-conductive ladders for unavoidable live electrical work.

28. Do not use the ladder outside in adverse weather conditions, such as strong wind.
29. Take precautions against children playing on the ladder.
30. Secure doors (not fire exits) and windows where possible in the work area.
31. Face the ladder when ascending and descending.
32. Keep a secure grip on the ladder when ascending and descending.
33. Do not use the ladder as a bridge.
34. Wear suitable footwear when climbing a ladder.
35. Avoid excessive side loadings e.g. drilling brick and concrete.
36. Do not spend long periods on a ladder without regular breaks (tiredness is a risk).
37. Leaning ladders used for access to a higher level should be extended at least 1 mt above the landing point.
38. Equipment carried while using a ladder should be light and easy to handle.
39. Avoid work that imposes a sideways load on standing ladders, such as side-on drilling through solid materials (e.g. brick or concrete).
40. Maintain a handhold whilst working from a ladder or take additional safety precautions if you cannot.

Air maintenance and storage

41. Repairs and maintenance shall be carried out by a competent person and be in accordance with the producer's instructions.
42. Make sure that ladders are duly sheltered from any damages that may occur during transport or storage; keep the ladders taking shelter from the bad weather.
43. Ladders used for industrial purpose are to be inspected at regular intervals by a qualified person to establish that they are in a safe condition in accordance with occupational health and safety legislation.

Avant usage

1. Certains états de santé, les prises de médicaments, l'abus d'alcool ou de drogues peuvent constituer un risque de sécurité si l'on se sert d'une échelle.
2. Lorsqu'on transporte des échelles sur une galerie de toit ou dans une voiture, s'assurer que les échelles sont fixées ou installées de façon appropriée, afin d'éviter tout dommage.
3. Contrôler l'échelle à sa livraison et avant sa première utilisation, pour constater le bon état et le bon fonctionnement de toutes ses parties.
4. Effectuer un contrôle visuel de l'échelle avant chaque journée de travail où l'échelle sera mise en service.
5. Pour les utilisateurs professionnels, prévoir régulièrement un contrôle par une personne agréée.
6. S'assurer que l'échelle est adaptée à l'usage auquel on la destine.
7. Ne pas utiliser d'échelles endommagées!
8. Débarrasser l'échelle de toutes souillures.
9. Avant toute utilisation de l'échelle sur les lieux de travail, procéder à une évaluation des risques conformément à la réglementation française en la matière.

Positionnement et dressage de l'échelle

10. L'échelle doit être dressée dans la position appropriée, par exemple selon un angle correct (inclinaison d'environ 1:4), les échelons ou les marches étant parallèles, pour une échelle d'appuis, ou, l'ouverture étant complète pour une échelle double.
11. Les dispositifs de verrouillage, dont l'échelle est éventuellement munie, doivent être entièrement verrouillés.
12. L'échelle doit reposer sur une surface régulière, plane et fixe.
13. Il convient qu'une échelle d'appuis repose sur une surface plane solide et qu'elle soit stabilisée avant l'utilisation, par exemple au moyen d'entraves ou d'un dispositif approprié garantissant la stabilité.

14. L'échelle ne doit jamais être repositionnée depuis une position en hauteur.
15. En installant l'échelle, prendre en compte le risque de collision avec l'échelle, par exemple, collision avec des piétons, véhicules ou portes. Sécuriser les portes (mais pas les issues de secours) et fenêtres sur le chantier, si possible.
16. Identifier tout risque électrique sur le chantier, par exemple, des lignes aériennes ou autre équipement électrique dénudé.
17. L'échelle doit reposer sur ses sabots et non sur les échelons ou marches.
18. L'échelle ne doit pas être positionnée sur une surface glissante (par exemple la glace, les surfaces luisantes ou les surfaces solides manifestement contaminées) à moins que des mesures efficaces supplémentaires aient été prises en vue d'éviter qu'elle ne dérape ou de s'assurer que les surfaces souillées sont suffisamment propres.

Pendant l'usage

19. Ne pas dépasser la charge totale maximale pour le type d'échelle utilisé.
20. Ne pas se pencher trop loin; et garder les deux pieds sur la même marche ou le même échelon/barreau.
21. Stabiliser l'échelle eu appuis pendant la descente.
22. Ne pas se servir d'une échelle double pour accéder à un autre niveau.
23. Ne pas se tenir debout sur les 3 marches/échelons supérieurs d'une échelle.
24. Ne pas se tenir debout sur les 2 marches/échelons supérieurs d'une échelle double sans plate-forme ni barre de soutien à hauteur des mains/des genoux.
25. Ne pas se tenir debout sur les quatre marches/échelons supérieurs d'une échelle double prolongée par une échelle coulissante.
26. Il convient d'utiliser les échelles uniquement pour de petits travaux de courte durée.
27. Pour les travaux inévitables, sous tension ou à proximité de lignes électriques aériennes, ne pas utiliser d'échelles conductrices de courant (p.ex. échelles en aluminium).
28. Ne pas utiliser les échelles en plein air en cas de mauvaises conditions météo.

29. Prendre toutes précautions nécessaires pour éviter que des enfants ne jouent sur les échelles.
30. Verrouiller si possible les portes (sauf les issues de secours) et les fenêtres dans la zone de travail.
31. Monter à l'échelle et en descendre en faisant face à l'échelle.
32. Tenir fermement l'échelle en grim pant et en descendant.
33. Ne pas utiliser l'échelle comme passerelle.
34. Porter chaussures appropriées pour monter à l'échelle.
35. Éviter toute contrainte latérale excessive comme utiliser une perceuse dans de la brique et du béton.
36. Ne pas rester trop longtemps sur l'échelle sans faire régulièrement une pause (la fatigue est un risque).
37. Pour accéder à un niveau supérieur, il convient d'allonger les échelles d'appuis d'au moins 1 m au dessus du point à atteindre.
38. Il convient que l'équipement porté lors de l'utilisation d'une échelle soit léger et aisé à manipuler.
39. Éviter les travaux susceptibles d'entraîner un effort latéral sur les échelles doubles.
40. Pour tous travaux sur une échelle, se tenir d'une main, ou, si cela n'est pas possible, prendre des mesures de sécurité appropriées.

Reparation entretien et stockage

41. Les réparations et l'entretien doivent être effectués par une personne compétente.
42. S'assurer de la bonne protection de l'échelle contre les chocs éventuels lors du transport et du rangement; garder l'échelle à l'abri des intempéries.
43. Pour les utilisateurs professionnels, prévoir régulièrement un contrôle par une personne agréée, selon la normative de sécurité dans les lieux de travail.

Da evitare per non incorrere in incidenti | To be avoided in order to prevent accidents | À éviter à fin de prévenir les accidents

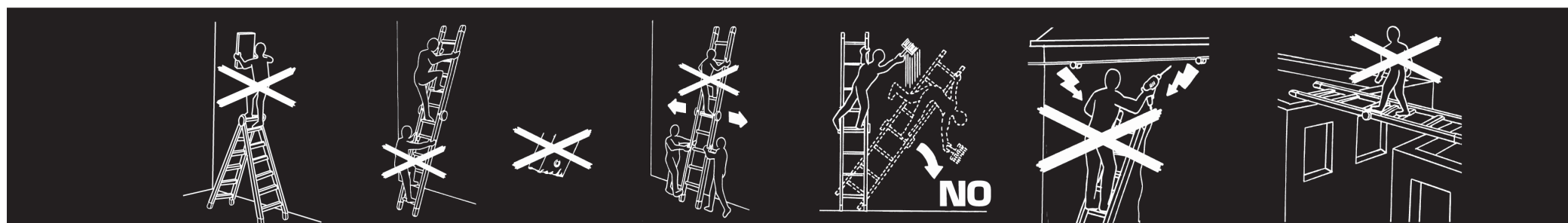

Per ulteriori informazioni sull'uso corretto delle scale rimandiamo ai testi per la Salute e la Sicurezza, "Scale portatili e sgabelli", redatto dall' Ispesl (Istituto Superiore per la prevenzione e la Sicurezza del Lavoro). I dati e le caratteristiche tecniche dei prodotti riportati si intendono puramente indicativi. Gierre si riserva di apportare in qualsiasi momento variazioni alle caratteristiche tecniche e alle misure.